



DRAFT DOKUMEN KEBIJAKAN INTEGRASI KURIKULUM KAMPUS MERDEKA TERHADAP KEINGINAN MAHASISWA INFORMATIKA MENDIRIKAN STARTUP

By:

Ramadiani, M.Kom.,Ph.D.,
Faculty of Engineering, Mulawarman University

LATAR BELAKANG

- ✦ Inkubator merupakan bagian dari kegiatan komersialisasi iptek yang dikelola oleh sebuah institut di universitas. Inkubator universitas biasanya mengejar tiga tujuan utama: transfer teknologi, promosi kewirausahaan, dan komersialisasi penelitian. Tujuan lainnya adalah untuk mempertahankan semangat kewirausahaan, tanggung jawab dan dukungan keuangan.
- ✦ PT dapat menghubungkan kebutuhan SDM, bakat, teknologi, modal, dan pengetahuan untuk menumbuhkan jiwa wirausaha, mempercepat pengembangan startup, ekonomi digital dan mengurangi pengangguran lulusan universitas. Hal ini membuka peluang usaha dan lapangan kerja baru bagi mahasiswa lulusan Fakultas Teknik khususnya Informatika untuk membantu masyarakat di daerahnya masing-masing.
- ✦ Bentuk kegiatan pembelajaran sesuai dengan Permendikbud No.3 Tahun 2020, dapat dilakukan di dalam dan di luar Prodi.

LATAR BELAKANG

- ✦ Berdasarkan Global Entrepreneurship Index (GEI) tahun 2018, Indonesia memiliki skor 21% wirausahawan dari berbagai bidang pekerjaan, atau menempati peringkat 94 dari 137 negara yang disurvei. Sedangkan menurut penelitian dari IDN Research Institute tahun 2019, 69,1% milenial di Indonesia memiliki minat untuk berwirausaha, namun potensi tersebut belum dikelola dengan baik.
- ✦ Kebijakan kampus mendorong berkembangnya minat wirausaha mahasiswa dengan program kegiatan pembelajaran yang sesuai dengan kebutuhan, diatur dalam pedoman akademik yang dikeluarkan oleh Perguruan Tinggi.
- ✦ Tujuan dari program kegiatan kewirausahaan antara lain:
 - ✦ Memberikan peserta didik yang memiliki minat kewirausahaan untuk mengembangkan usaha sejak dini dan terbimbing.
 - ✦ Mengatasi masalah pengangguran yang menghasilkan pengangguran intelektual dari kalangan sarjana.

Masalah Setelah Wabah COVID-19

- ✦ Ada kelebihan produksi produk ayam, ikan, dan makanan laut. Sementara itu, permintaan pasar menurun karena banyak sektor ekonomi seperti restoran, hotel, bisnis katering, dan bisnis lainnya yang tidak beroperasi.
- ✦ Harga ayam, ikan, dan makanan laut turun secara signifikan.
- ✦ Kenaikan biaya produksi karena adanya kendala distribusi akibat penutupan beberapa akses jalan dan pembatasan waktu.
- ✦ Konsumen yang mengurangi aktivitas di luar rumah.
- ✦ Mereka memilih untuk menyimpan uang di saat krisis.
- ✦ Masalah sampah dan pencemaran lingkungan, serta banjir
- ✦ Proses pendidikan Online, Aplikasi Konsultasi masalah kesehatan, dan Alat pendeteksi penyakit sedini mungkin

Kebijakan Kampus Merdeka

Merdeka Belajar pada “Kampus Merdeka Universitas Mulawarman”, merupakan implementasi dari kebijakan Menteri Pendidikan dan Kebudayaan, yang bertujuan mendorong mahasiswa untuk menguasai berbagai keilmuan, kreativitas dan kemandirian yang berguna untuk memasuki dunia kerja. Kebijakan Merdeka Belajar di Universitas Mulawarman berorientasi pada Permendikbud Nomor 3 Tahun 2020 tentang Standar Nasional Pendidikan Tinggi, pada Pasal 18 yang menyatakan bahwa pemenuhan masa dan beban belajar bagi mahasiswa program sarjana atau sarjana terapan dapat dilaksanakan: (1) mengikuti seluruh proses pembelajaran dalam program studi pada perguruan tinggi sesuai masa dan beban belajar; dan (2) mengikuti proses pembelajaran di dalam program studi untuk memenuhi sebagian masa dan beban belajar dan sisanya mengikuti proses pembelajaran di luar program studi.

Kebijakan Kampus Merdeka

- ✦ Implementasi Kebijakan merdeka belajar memberikan kesempatan kepada mahasiswa memiliki untuk 1 (satu) semester atau setara dengan 20 (dua puluh) sks menempuh pembelajaran di luar program studi di prodi yang relevan di Kampus Universitas Mulawarman; dan paling lama 2 (dua) semester atau setara dengan 40 (empat puluh) sks menempuh pembelajaran pada program studi yang sama di Perguruan Tinggi di luar Universitas Mulawarman. Program Studi yang dipilih diperbolehkan program studi yang berbeda di luar Universitas Mulawarman.
- ✦ Kampus Merdeka memberikan tantangan dan kesempatan untuk pengembangan kreativitas, kapasitas, kepribadian, dan kebutuhan mahasiswa, serta mengembangkan kemandirian dalam mencari dan menemukan pengetahuan melalui kenyataan dan dinamika lapangan seperti persyaratan kemampuan, permasalahan riil, interaksi sosial, kolaborasi, manajemen diri, tuntutan kinerja, target dan pencapaiannya.

Kebijakan Kampus Merdeka

- ✦ Menentukan Mahasiswa dan UMKM; peternak, pedagang dan UMKM yang berdomisili di sekitar Samarinda sebagai mitra dalam tugas akhir.
- ✦ Metode pengumpulan data melalui survei, wawancara, observasi, dan studi pustaka.
- ✦ Merancang database, alur proses sistem dan user interface sesuai dengan kebutuhan responden.
- ✦ Merancang prototipe dan mengembangkan aplikasi berbasis mobile.
- ✦ Lakukan pengujian dan pengujian dan perbaikan
- ✦ Memberikan pendampingan dan pelatihan dalam inkubator bisnis

JUMLAH MAHASISWA INFORMATIKA YANG MEMILIKI UMKM ATAU STARTUP

DATA MAHASISWA BERWIRUSAHA TAHUN 2021

NO	NAMA	NIM	FAKULTAS	PRODI	NOMOR HP	EMAIL	NAMA USAHA
1	RADITYA ARICARDO T.H	1409055007	TEKNIK	S1 TEKNIK PERTAMBANGAN	082328536464	radityaari967@gmail.com	'Frariko' amplang ikan bandeng khas semoi 1
2	RIZKI RAHMAT	1809055015	TEKNIK	S1 TEKNIK PERTAMBANGAN	089508275799	rizki rahmat2605@gmail.com	"ESTEHTIC" (minuman boba dan teh kemasan)
3	EVITA ENDAR APRILIANA	1809055014	TEKNIK	S1 TEKNIK PERTAMBANGAN	081357601743	Evitaendar45@gmail.com	"BOXER MANTAN" (menjual celana boxer)
1	NATAYYA LAKHSITA DANYA	1609085013	TEKNIK	S1 TEKNIK GEOLOGI	0895341796574	tayya459@gmail.com	Usaha Aksesoris Homemade (Gelang, Kalung, dll), Instagram @saraleevanity
1	M. Atha Atsir Rafid	1909076041	Teknik	S1 Teknik Elektro	083140107814	atha.atsirrr@gmail.com	Alayasport
2	Nurwahyudi	1709075034	Teknik	S1 Teknik Elektro	081240283076	nurw00925@gmail.com	Ikan cupang hias
3	Fauzan Amami	1709075013	Teknik	S1 Teknik Elektro	089512351911	fauzanamami222@gmail.com	Toko Accessories
1	Muhamad Salman	1815025087	Teknik	S1 Informatika	08125728617	Stackflow134@gmail.com	Stack cell (pula all operator sejak 2020)
2	Muhammad Ihsan Nur Rahman	1915016092	Teknik	S1 Informatika	08995625478	ihsandina19@gmail.com	Jual Pulsa Di Bukalapak (Ihsan Cell)
3	Hardila	1915016182	Teknik	S1 Informatika	082150172486	wadawakreatifhardilakreatif@gmail.com	Penjual sendal
4	Irvan Deriano Koswara	1915026047	Teknik	S1 Informatika	085348554887	irvanderiano@gmail.com	Penjualan Desain Grafis(Poster, Logo, Ilustrasi)
5	Putri Aulia Romadhon	1915026023	Teknik	S1 Informatika	085551061802	Putriromadhon47@gmail.com	Maskure_shop (online shop masker organik)
6	Ridho Nugroho Wahyu Akbar	1915026063	Teknik	S1 Informatika	082149497243	Ridhowahyu@yahoo.co.id	Ridho Production
7	Bahar Septian Noor	1915026045	Teknik	S1 Informatika	085157612292	baharseptian167@gmail.com	Jasa desain grafis
8	Ahmad Ridwani Hakim	1915016024	Teknik	S1 Informatika	082247194979	ridwan@ieee.org	Jual Helm
9	Siti Mariska Sari	1915026017	Teknik	S1 Informatika	083153061106	sitimariska7777@gmail.com	Skincare Kedas Beauty
10	SAHRANI	1915016135	Teknik	S1 Informatika	083141310286	sahrani@jagokoding.com	Agen BRILINK
11	Dhimas Prakasa Henjo	2009106015	Teknik	S1 Informatika	081347688000	dhimasprakasa2002@gmail.com	CANAIKU
12	Ahmad emilwandi	1815015179	Teknik	S1 Informatika	085348984952	Ahmademil022@gmail.com	Sembako
13	Feriansyah	1915016071	Teknik	S1 Informatika	081347233318	Feriansyah045@gmail.com	Jual Parfum Brotherman
14	Muhammad Surya Saputra	1815025018	Teknik	S1 Informatika	085247071427	suryapota0927@gmail.com	Ayam Geprek Berkah
15	HAMD I M	1815015210	Teknik	S1 Informatika	082250628049	hadclean123@gmail.com	had.shoesclean
16	Muhammad Luthfi Fahrozi	1715015020	Teknik	S1 Informatika	081528559828	luthfifahrozi23@student.unmul.ac.id	SIOMAYUKS.SS.
17	Muhammad Faisal Setiawan	2009106060	Teknik	S1 Informatika	081253656058	faisalsetiawan68@gmail.com	Budidaya Madu Trigona Kelulut
18	Jonathan J.T Pasaribu	1915016116	Teknik	S1 Informatika	082237051049	jonathanjtpasaribu@gmail.com	https://www.fiverr.com/nathansilvers 2. https://www.artstation.com/broneh_john

JUMLAH MAHASISWA INFORMATIKA YANG MEMILIKI UMKM ATAU STARTUP

19	Siti Retno Wulandari	1815025020	Teknik	S1 Informatika	082157452188	siti.retno972@gmail.com	Berjualan Pulsa
20	Muhammad Fachri hamzairi	1815025009	Teknik	S1 Informatika	081253304324	sofianry@gmail.com	Jualan voucher game
21	Latif Kuncoro Jati	1815025081	Teknik	S1 Informatika	082351694104	latifkuncoro27@gmail.com	LEGI (Kedal/Kafe)
22	Raihan Febryan	1815025061	Teknik	S1 Informatika	081349417890	raihan.febryan@gmail.com	Nasi Kuning
23	Muhammad Kurnia Dewanto Ramadhansyah	1815015203	Teknik	S1 Informatika	082148581483	mdewadewo3104@gmail.com	Pangkalan Gas LPG
24	MUHAMMAD ALDY SAFARDI	1915016064	Teknik	S1 Informatika	081311817114	Aldyalardi88@gmail.com	CAFFE NONGKUY
25	Muhammad Rizky Gustianto	1815025076	Teknik	S1 Informatika	082352526430	gustian.rizky@gmail.com	dewasack.smr
26	M. Luthfi Naufal Rahman	1815025070	Teknik	S1 Informatika	08991234844	pixelbeast.music@gmail.com	PixelBeast
27	Albaru Hadi Apriyansyah	1815015123	Teknik	S1 Informatika	085751684179	albaruhadiapriyansyah@gmail.com	KERIPANG (keripik pangsit udang)
28	Amalia Budiana Mulia	1815015098	Teknik	S1 Informatika	082187937630	AmaliaBudiana88@gmail.com	Bekas Dengsanak(thrift store)/dengsanak market(shoes&accessories)
29	M Fahreza Rahman	1815015164	Teknik	S1 Informatika	082313550028	fahrezarahman72@gmail.com	@maudaging *cek ig
30	HAMDI M	1815015210	Teknik	S1 Informatika	082250628049	hadi.m.123@gmail.com	had.shoesclean
31	Zubair Rahma Anugrah	1915016057	Teknik	S1 Informatika	087889545077	zubair.rag@gmail.com	Tahu Tek Tek Bu Yuwin
32	Pondaag, Vanessa F	1915016172	Teknik	S1 Informatika	0895636324379	vanessafondaag13@gmail.com	Sansa Nature Shop
33	Nico	1915016017	Teknik	S1 Informatika	082255608534	nico201914@gmail.com	Hamster.petshopsamarinda
34	Aldhal Dhiyaul Khair	1915016128	Teknik	S1 Informatika	085252977339	aldhal00901@gmail.com	Faw Apparel
35	SRI NURMALASARI ADAWIYAH	1815025036	Teknik	S1 Informatika	082234756222	nurmaladewy@gmail.com	Jasa Henna
36	Muhammad Royhan	1815015065	Teknik	S1 Informatika	082257888860	muhammadroyhan@gmail.com	Tengah 0541
37	Muhammad Royhan	1815015065	Teknik	S1 Informatika	082257888860	muhammadroyhan@gmail.com	Tengah 0541
38	M. Luthfi Naufal R	1815025070	Teknik	S1 Informatika	08991234844	qurama.studio.kor@gmail.com	Diorama Game Studios

Samarinda, 26 April 2021
Wakil Dekan Bidang Akademik,
Kemahasiswaan dan Alumni,

Dr. Ir. H. Tamrin Rahman, S.T., M.T
NIP. 19700227 200012 1 001

Inkubator Bisnis























- ❑ Inkubasi bisnis adalah proses pengembangan bisnis dalam jangka waktu tertentu dimana bisnis tersebut masih baru dan dalam skala kecil atau startup. Tujuan inkubasi bisnis adalah untuk memantau pertumbuhan dan prospek bisnis yang sedang dikembangkan.
- ❑ Jika bisnis tersebut dinilai memiliki potensi dan menjanjikan di masa depan, maka bisnis startup akan dikembangkan secara masif. Dalam proses inkubasi bisnis diperlukan inkubator bisnis.
- ❑ Yang dimaksud dengan inkubator bisnis adalah perusahaan/lembaga yang merancang program pembinaan bisnis baru yang sedang dikembangkan.

Mengapa Anda Harus Memulai Bisnis Digital

1. Pertama-tama, Anda dapat memulai bisnis ini secara paruh waktu.
2. Kedua, Anda tidak perlu memiliki ruang kantor komersial.
3. Anda tidak memiliki keterampilan pengkodean tingkat lanjut untuk menjalankan bisnis ini.
4. Permintaan untuk layanan desain web yang disesuaikan selalu tinggi di pasar. Anda memiliki produk yang tepat, dengan harga yang tepat, untuk audiens yang tepat.
5. Memulai bisnis desain web freelance rumahan tidak membutuhkan modal awal yang besar. Jadi, Anda bisa memulai bisnis ini dengan biaya awal yang kecil.
6. Sumber daya tersedia di internet. kamu bisa belajar banyak.
7. Profitabilitas sangat menguntungkan. Anda bisa mendapatkan margin yang sangat bagus.
8. Jika Anda ingin mengembangkan bisnis, setiap saat Anda dapat meningkatkan skalanya. Anda bisa berhubungan dengan mitra atau mempertimbangkan untuk mempertahankan karyawan yang terampil.
9. Kesimpulan: Bisnis digital merupakan bisnis yang sangat kompetitif saat ini. Namun, permintaannya sedemikian rupa sehingga siapa pun dengan pikiran kreatif dan pemasaran yang tepat dapat menghasilkan banyak uang.

Softskill yang harus dimiliki mahasiswa

1. Kemampuan untuk memimpin
2. Kemampuan mendelegasikan
3. Keahlian tim
4. Kemampuan untuk mengantisipasi risiko dan membuat keputusan
5. Profesional di bidang keuangan
6. Percaya diri dalam bisnis atau bisnis
7. Usia yang tidak boleh terlalu muda dan memiliki panutan atau mentor bisnis
8. Memiliki keahlian di bidang pemasaran dan komunikasi
9. Mampu memilih rekan kerja atau partner yang tepat
10. Bertekun dalam mengembangkan keterampilan dan pengetahuan terkait bisnis online
11. Dinamis dan manusiawi dalam berbagai rintangan
12. Memiliki pengalaman dan kemampuan dalam industri, produk dan pasar
13. Sering mengikuti pelatihan bisnis digital.

Rank	Startup	SR Score	Description	Country Rank
25	 Traveloka	86,129 =	Tiket Pesawat Murah - Traveloka.com is an Indonesian flight booking webs ...	 1
63	 Ruangguru	83,770 =	Ruangguru adalah sebuah website yang menghubungkan calon murid dengan calon guru untuk belajar di bidang apapun - Ruangguru is an online matchmaking platform for st ...	 2
87	 Uzone Indonesia	82,761 v	Uzone Indonesia - Entertainment portal for you : movie, tv, radio, apps, books, news, music, news upd ...	 3
92	 Alodokter.com	82,661 =	Alodokter.com plans to be the number 1 healthcare website in Indonesia. We aim to bring medical know ...	 4
99	 Gilebola.com	82,568 =	Most popular soccer community in Indonesia - Gilebola.com is the most popular soccer community ...	 5
109	 Mailbird	82,192 v	The Best Email Client For Windows 10 - Mailbird makes it easy to manage all your email ac ...	 6
154	 Mojok.co	81,120 =	Tempat mojak - Mojok.co is selow media that embodies the writings ...	 7
269	 Jurnal	79,363 v	#1 Simple Online Accounting Software - Jurnal adalah layanan software pembukuan online ya ...	 8
295	 BootstrapMade	79,132 =	Twitter bootstrap themes marketplace - Bootstrapmade - Marketplace to buy or sell premium ...	 9
318	 IDCloudHost	78,873 =	IDCloudHost is the first SSD Cloud Hosting service in Indonesia with a variety of cloud computing technologies - IDCloudHost is the first SSD Cloud Hosting service ...	 10
348	 Jakarta Notebook	78,446 ^	Jakarta Notebook - Most Wanted Super E-Store. JakartaNotebook.com merupakan salah satu perusahaan O ...	 11

Tahapan Persiapan Mahasiswa



Tahapan Kegiatan Penelitian



Milestone Penelitian



PROSES KOMERSIALISASI TEKNOLOGI UNIVERSITAS UNTUK MENJADI STARTUP

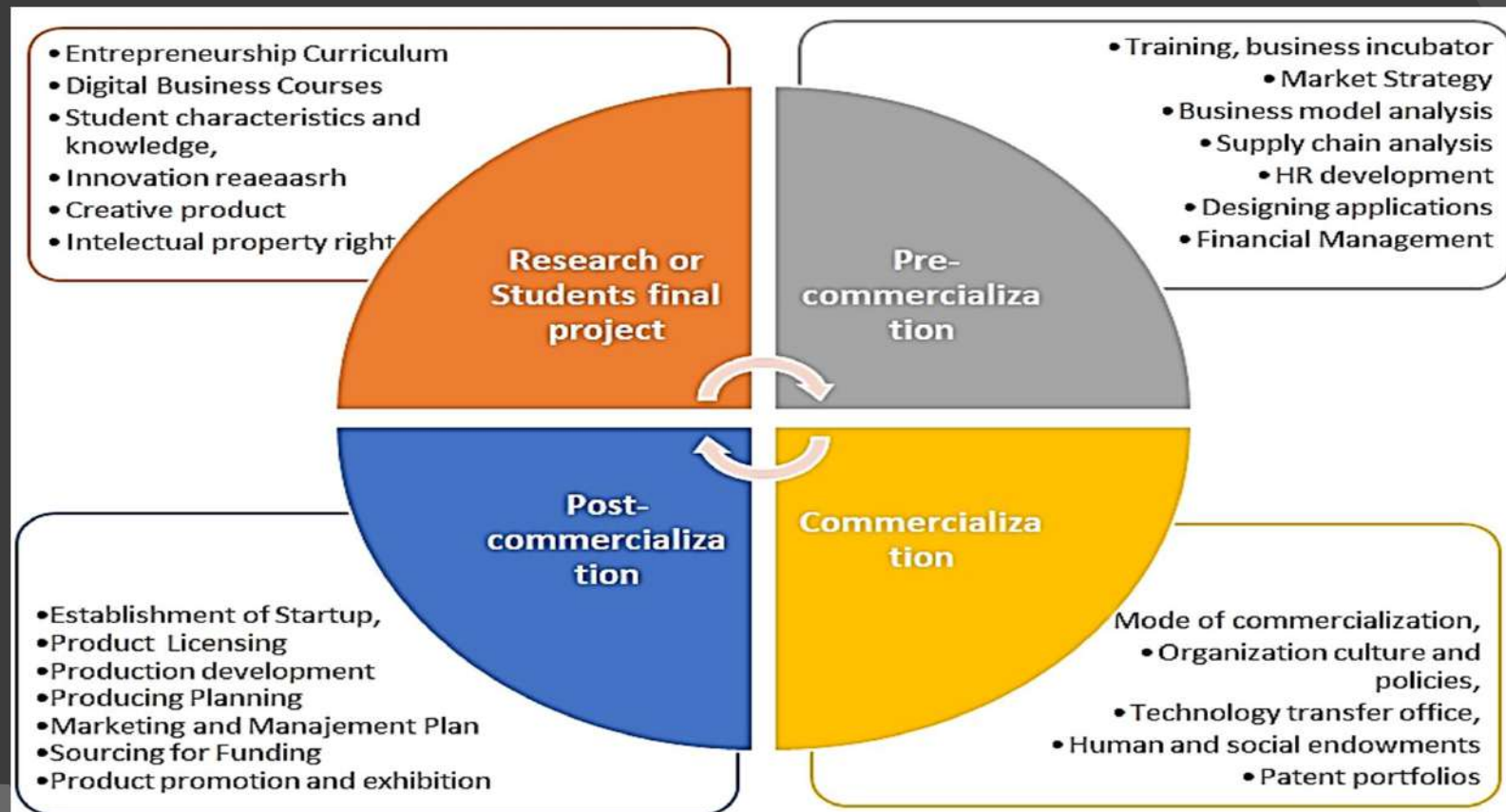

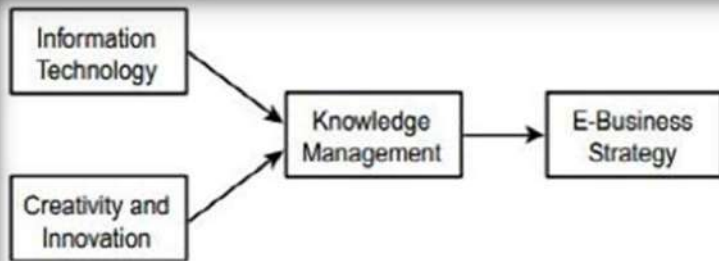

Model knowledge management yang mampu mendorong pengembangan strategi dalam bisnis digital. Inovasi dan kreativitas diperlukan untuk menciptakan ide-ide kreatif dalam bisnis startup dan ekonomi digital. Metode bisnis startup diikuti dengan inovasi tren teknologi.

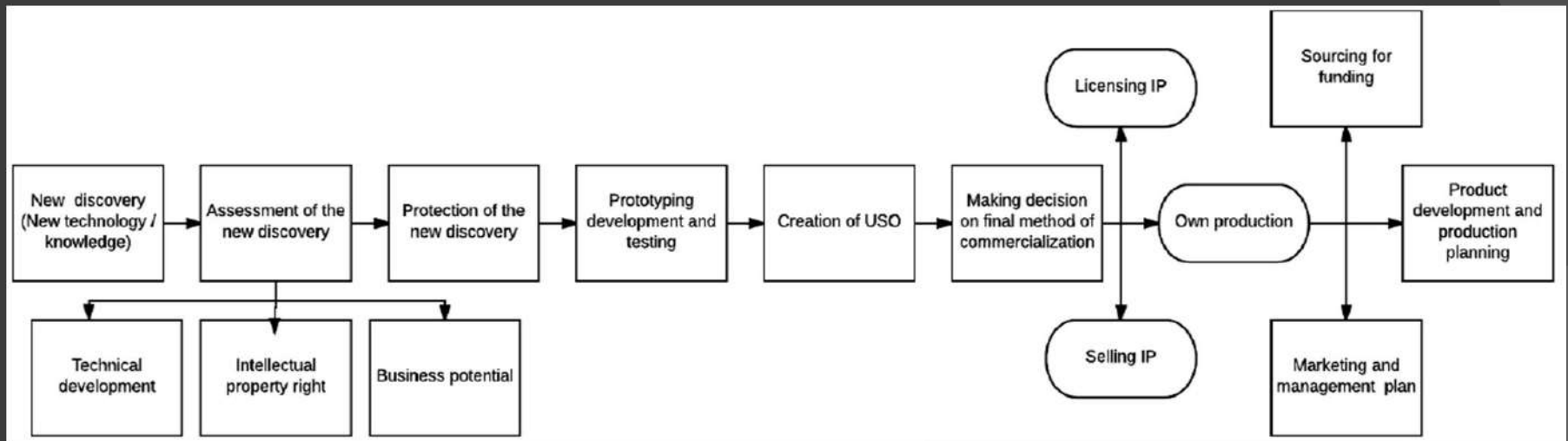

RESPONDENT FROM STUDENTS

What batch of students?
162 responses

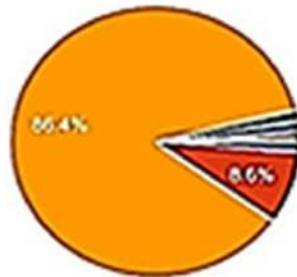

- 2017
- 2018
- 2019
- 2020
- 2021
- < 2017
- 2015
- N/A/NA

Are your products still rare and unique so they can outperform competitors?
160 responses

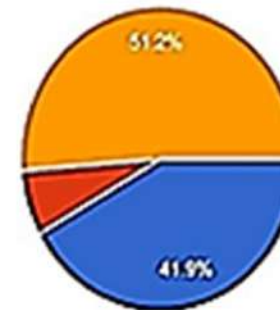

- yes
- no
- maybe

When is the right time to launch your startup?
161 responses



- now
- > 1-2 year later
- < 2 years
- before graduating from college
- after graduating from college
- it's been a long time

Do you already have a partner who has the technical knowledge of setting up a startup?
161 responses

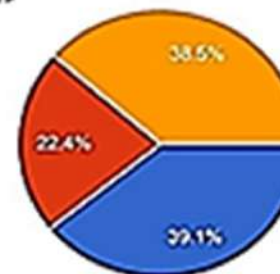

- yes
- no
- maybe

▲ 1/2 ▼

E-Commerce

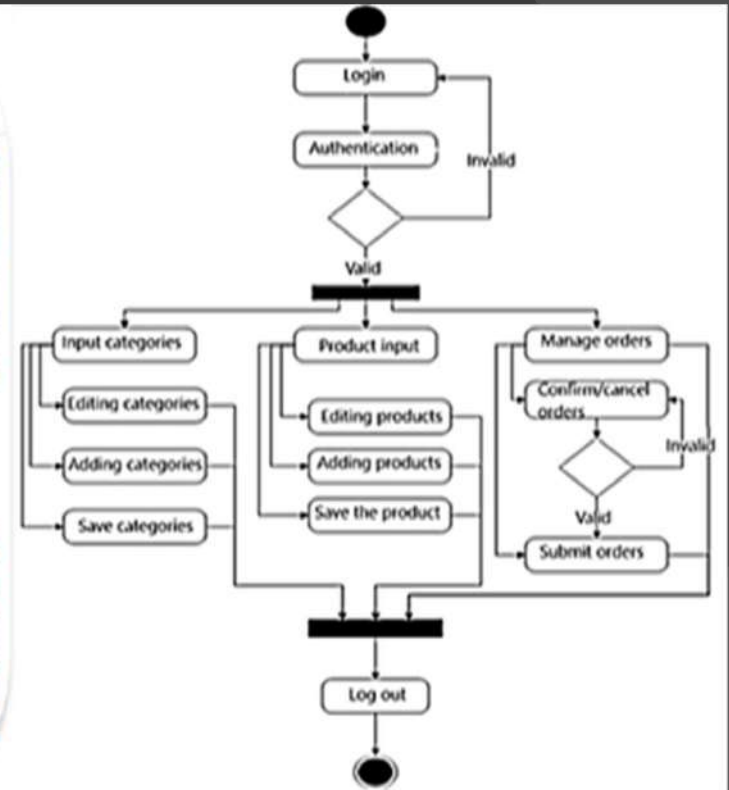
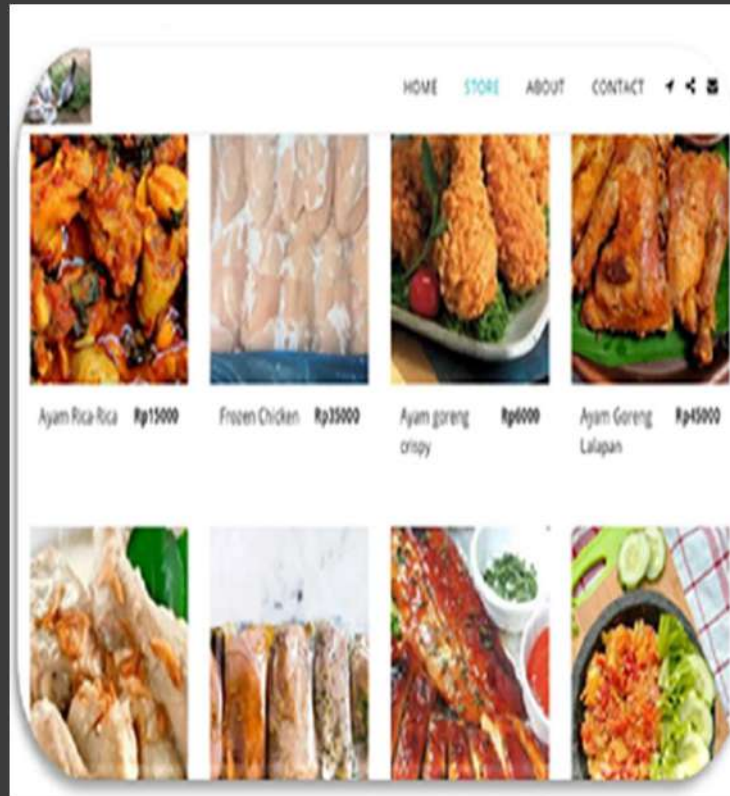

E-Commerce

Meeting Info: Meeting Info | Hide Menu Bar

File | Edit | Share | View | Audio & Video | Participant | Meeting | Breakout Sessions | Help

Rodziah/presenter | 10-11 November | Human Development Research and Implementation | IHC 2021 HALAL | 10-11 November | Aida IPPH | Aiyah Syazwani | Athirah Haznani | Darnah

Natural Products from Tropical Rainforest in Mulawarman University

Produk Unggulan



A-TREO (Tropical Rainforest Essential Oil)

Bioperkasa Produk OBAT IKAN ALAMI
Biostesi, Bioimun, 3in1 Bioimun, Fitoimun dan Biofeed (Aditif Pakan Ikan Air Tawar)

Pot Honey (Madu Kelulut)

Unmute | Start video | Share | Breakout sessions | Participants | Chat

Type here to search | 31°C Mostly sunny | 2:46 PM 1/11/2021

Contoh Startup Mahasiswa dan Alumni Informatika UNMUL

Maintenance CCTV 16ch Kantor Desa Sangatta Utara.

Kadang masalah sulit itu solusinya mudah.

Jangan lupa berdoa sebelum bekerja.



I-Tech Samarinda
42 menit · 📍

I-Tech Samarinda SIAP MELAYANI
Jual/Beli & Service Elektronik.

- 📌 Komputer
- 📌 Laptop
- 📌 Hanphone
- 📌 TV LED
- 📌 Proyektor... Lihat Selengkapnya

JUAL BELI KOMPUTER / LAPTOP
Second & Baru

acer benq SAMSUNG TOSHIBA ASUS Lenovo SONY msi a100

📍 Jl.Pramuka 6 Samarinda, Gg.Perum P&K, Rt.30 Kelurahan Gunung Kebun Samarinda
Kode Pos (75123) Telp/Whatsapp (082151997080 / 082235554009)

GRATIS · SAMARINDA
I-Tech Samarinda SIAP
MELAYANI Jual/Beli & Servic...

CHAT SEKARANG

Warung Iga Bakar Sunaryo sedang di
Warung Iga Bakar Sunaryo.
9 Sep · Samarinda · 🌐

Jangan lupa makan siang Iga bakat cuma modal 35 ribu ajaa 😊
Warung Iga Bakar Sunaryo... Lihat Selengkapnya



PEMBINAAN DAN PEMBEKALAN TERHADAP MAHASISWA DAN UMKM

Saling mengundang sebagai digital bisnis dan digital inkubator, payment dan literasi, bersama DINAS KOMINFO, RELAWAN TIK NASIONAL SERTA PROPINSI KALTIM.

<https://www.youtube.com/watch?v=IAPFCRKnqI8>



PEMBINAAN DAN PEMBEKALAN TERHADAP MAHASISWA DAN UMKM

ICT4Tech Nongkrong Online

jaWara internetsehat
Digital Literacy

TRANSAKSI DIGITAL MENJAWAB KEMUDAHAN BISNIS
Jum'at, 12 November 2021 | Pukul 09.00 WITA

Narasumber

M. Faisal, S.Sos., M.Si
Ketua Diskominfo Kaltim

Fajar Eri Dianto
Ketua Umum STIK Indonesia

Ramadiani, Ph.D
Dosen Informatika
Universitas Mulawarman

Moderator

Surya Fajar Saputra
jaWara Internet Sehat

Daftar Sekarang!
s.id/Nongol121

Narahubung: Priyo (WA: 0856-5427-7634)

Menangkan Voucher e-Money untuk Peserta yang Beruntung!

Recording

Transaksi Digital Mahasiswa MKom, PG. 11 NOP 2021 Komparasi Model Power Point

TRANSAKSI DIGITAL, APA DAN BAGAIMANA PENGARUHNYA BAGI AKTIFITAS KAMPUS

By: Ramadiani, M.Kom., Ph.D.,
Faculty of Engineering, Mulawarman University

zen PRO

Sertifikat Penyelesaian

Dengan Bangga diberikan kepada
YUSNI RAKHMAN

Telah menyelesaikan pelatihan untuk
"Menggunakan Bahasa Inggris untuk Berjualan bagi Pemilik UMKM"

No. 958256-2021-483571
Jakarta, 26th Sep, 2021

Dilarang untuk menggunakan sertifikat ini untuk keperluan lain yang bertentangan dengan ketentuan yang berlaku.

Menghasilkan
Tabda P.S.
Tabda P.S.
Chief Education Officer Zenpro

Diversifikasi oleh Kartu Prakerja
prakerja

Leave

PEMBINAAN DAN PEMBEKALAN TERHADAP MAHASISWA DAN UMKM

1. Kerjasama melaksanakan pelatihan dan webinar digital startup, digital bisnis, digital learning dan digital payment,

<https://www.facebook.com/nomorsatukaltim/videos/607428927084085>



Melewatkan Pintar dan Inspiratif

Setiap Hari Homies

ngopi Sore

Temat:
Fenomena Cyber Bullying dan Cyber Stalking

7 Oktober 2021
DISKOMINFO KALTIM
Pukul. 16.00 s/d 17.30

LIVE STREAM | @diskominfo kaltim | f nomorsatu_kaltim

Jl. Basuki Rahmat No.41 Samarinda 75113
Telp / Fax: 0541-731963 | email: diskominfo@kaltimprov.go.id
@diskominfo.kaltimprov.go.id | Diskominfo kaltim | diskominfo kaltim | Kominfo kaltim



BIMTEK E-LEARNING DAN MOBILE LEARNING BERSAMA KEPSEK DAN GURU-GURU DI SAMARINDA

Recording You are viewing InformatikaUNMUL_Ramadani's screen View Options

file C:\Users\ASUSZEE-1\AppData\Local\Temp\Bat\$Dla0.030\01.pdf

Sertifikat
Diberikan Kepada :
Drs. H. Agus Gazali, M.S.I.
Atas partisipasinya sebagai PESERTA dalam kegiatan
"Bimbingan Teknis Penggunaan Aplikasi E-Learning dan Mobile Learning"
Yang dilaksanakan di Samarinda pada tanggal 13 Nopember 2021
Ketua Peneliti E-Learning UNMUL
Ramel
Ramadani, S.Pd., M.Si., M.Kom., Ph.D.
NIP. 19721101 200112 2 001

11:07 AM 11/13/2021

Unmute Stop Video Security Participants Chat Share Screen Record Breakout Rooms Reactions Apps Leave

Sertifikat
Diberikan Kepada :
Muji Raharjo, S.Ag., M.Pd.
Atas partisipasinya sebagai PESERTA dalam kegiatan
"Bimbingan Teknis Penggunaan Aplikasi E-Learning dan Mobile Learning"
Yang dilaksanakan di Samarinda pada tanggal 13 Nopember 2021
Ketua Peneliti E-Learning UNMUL
Ramel
Ramadani, S.Pd., M.Si., M.Kom., Ph.D.
NIP. 19721101 200112 2 001

Sertifikat
Diberikan Kepada :
Dr. Mulyadi, M.Pd.
Atas partisipasinya sebagai PESERTA dalam kegiatan
"Bimbingan Teknis Penggunaan Aplikasi E-Learning dan Mobile Learning"
Yang dilaksanakan di Samarinda pada tanggal 13 Nopember 2021
Ketua Peneliti E-Learning UNMUL
Ramel
Ramadani, S.Pd., M.Si., M.Kom., Ph.D.
NIP. 19721101 200112 2 001

BERSAMA MITRA MENGEMBANGKAN STARTUP E-LEARNING AND MOBILE LEARNING

The screenshot displays a Zoom meeting interface. The main window shows a web browser with the URL `ramadiani.id/elearning/guru/group/bahasa-Inggris/32/znd3Li/index`. The browser content includes a navigation menu on the left with items like 'Koreksi Pekerjaan', 'Absen Siswa', 'Nilai Siswa', 'Rokap Nilai', and 'Pengaturan'. The main content area features a post from 'Ramadiani' dated 2021-11-13 10:28:40, containing the text 'silakan share kode kelas Bahasa Inggris IPS kelas 12... Kode : znd3Li Mata Pelajaran setiap Rabu, pkl. 08.00-10.00 link zoom:'. Below the text is a file named 'Ramadiani_bg.jpg' and a comment box. A green box highlights the code 'znd3Li' with the text 'Ini adalah kode unik untuk setiap kelas.' and a 'Ramadiani' button. The Zoom control bar at the bottom shows 36 participants, and various controls like 'Unmute', 'Stop Video', 'Security', 'Participants', 'Chat', 'Share Screen', 'Record', 'Breakout Rooms', 'Reactions', 'Apps', and 'Leave'.

IoT Sistem Peringatan Dini Banjir

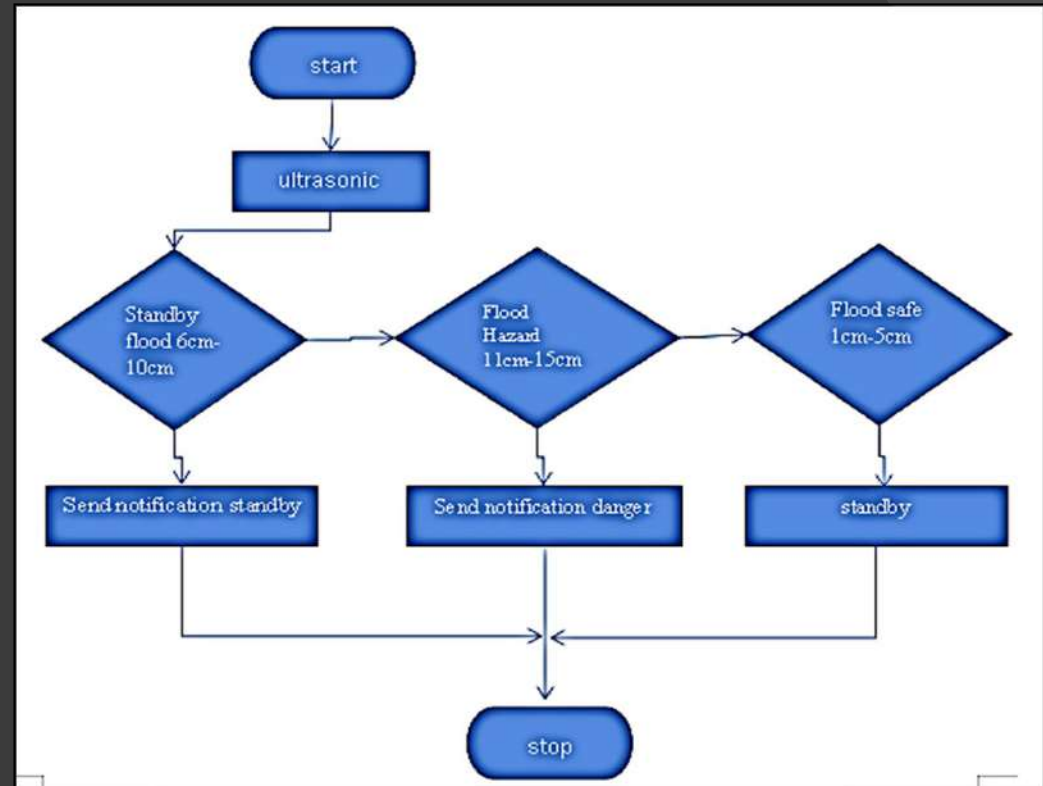

Temperature and humidity control system

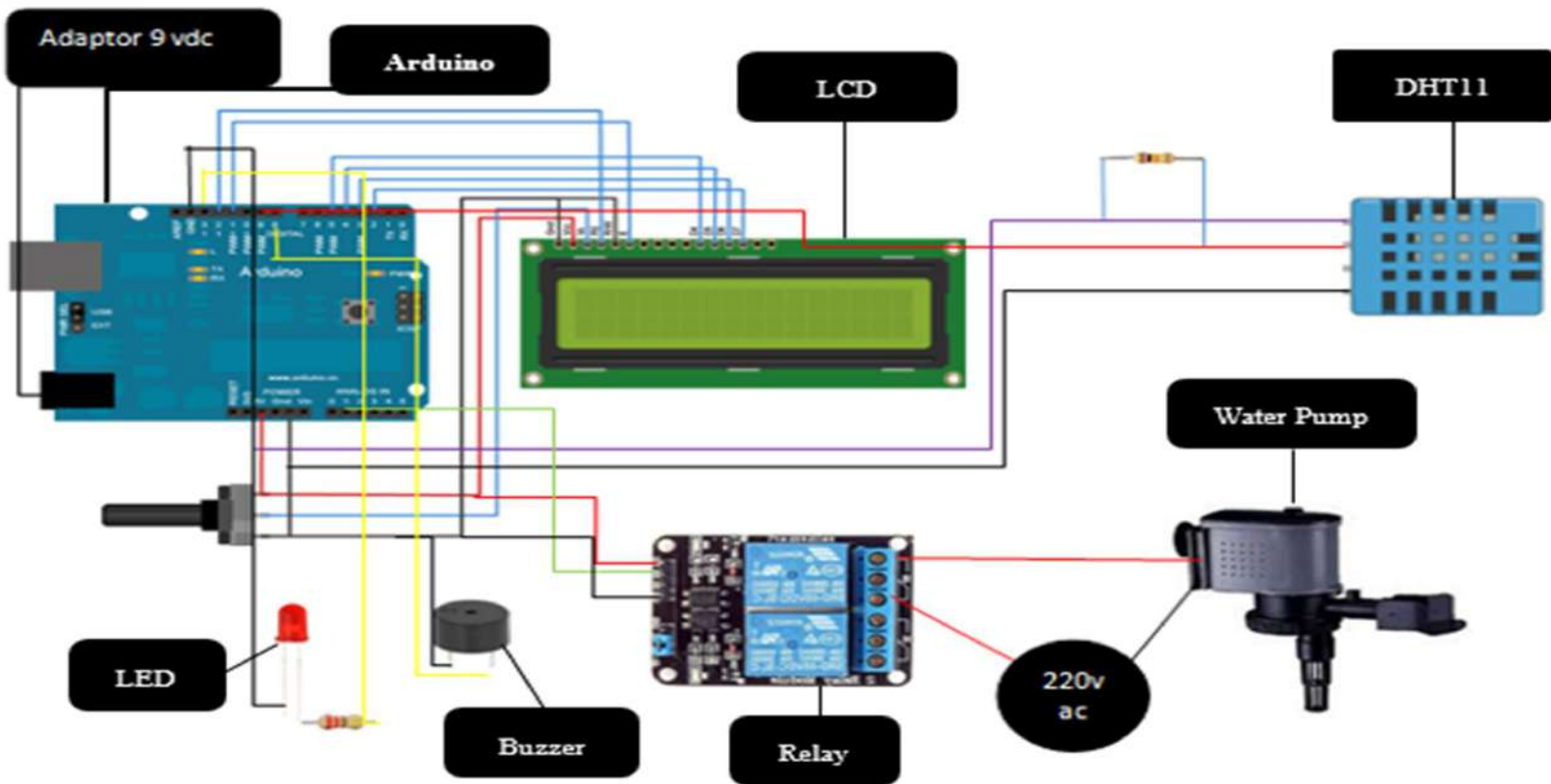

Alat Pengontrol Suhu dan Kelembaban Udara

Pada kondisi suhu meningkat maka sensor DHT11 akan mendeteksi suhu dan kelembaban yang akan ditampilkan pada LCD 16x2, dan menginstruksikan pompa air untuk menyalakan dan memercikkan air berupa embun air melalui relay yang diatur berdasarkan pada source code pada Arduino ATmega328, sistem ini juga dilengkapi dengan output Buzzer yang berguna sebagai tanda atau peringatan akan perubahan suhu yang lebih tinggi.

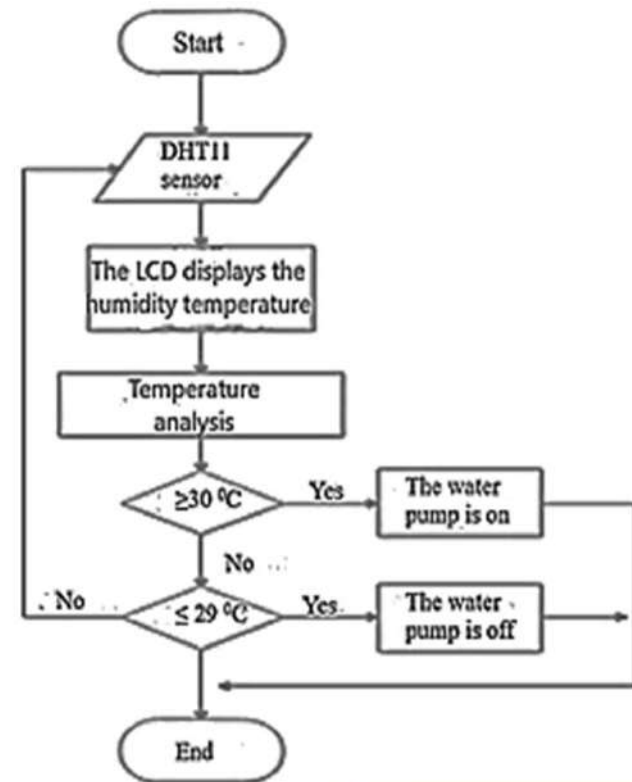
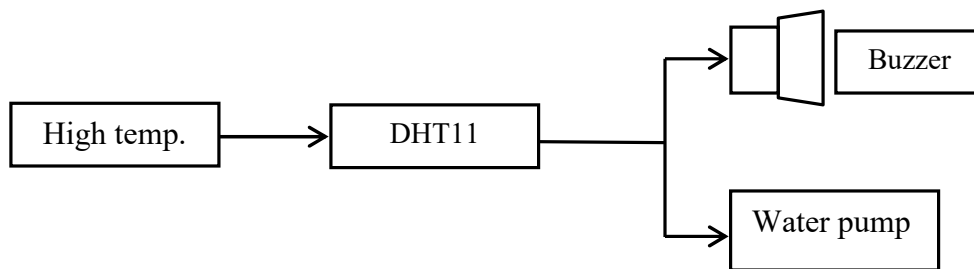

Syarat Mahasiswa

Pelaksanaan pembelajaran dalam program merdeka Belajar pada Kampus Merdeka, adalah “hak belajar tiga semester di luar program studi”, yaitu 1 (satu) semester atau setara dengan 20 (dua puluh) sks menempuh pembelajaran di luar program studi pada Perguruan Tinggi yang sama; dan paling lama 2 (dua) semester atau setara dengan 40 (empat puluh) sks menempuh pembelajaran pada program studi yang sama di Perguruan Tinggi di luar Universitas Mulawarman, pembelajaran pada program studi yang berbeda dengan prodi sebelumnya; dan/atau pembelajaran di luar Perguruan Tinggi.

Persyaratan mahasiswa melaksanakan program Merdeka Belajar :

- a. Mahasiswa berasal dari Program Studi di Universitas Mulawarman yang telah terakreditasi minimal baik.
- b. Mahasiswa yang masih Aktif dan terdaftar pada PDDikti
- c. Program-program yang diikuti telah melaksanakan program Merdeka Belajar
- d. Mata Kuliah atau program yang diikuti telah disepakati bersama antara Universitas Mulawarman dengan mitra Program Merdeka Belajar

Pengaruh Integrasi Kurikulum Kampus Merdeka Terhadap Pertumbuhan Inkubator Bisnis dan Lulusan yang Bekerja di Bidang Startup dan Ekonomi Digital di Samarinda

NO.	CORRESPONDENT AUTHOR	FIRST AUTHOR	TITLE	PUBLISHED	INDEXS	URL PUBLIKASI	PDF PUBLIKASI
1.	ilkom.ramadiani@gmail.com	Ramadiani	Temperature and humidity control system for broiler chicken coops	Indonesian Journal of Electrical Engineering and Computer Science Vol. 22, No. 3, June 2021, pp. 1327-1333	Q3	http://ijeecs.iaescore.com/index.php/IJEECS/article/view/23950/15048	https://drive.google.com/open?id=1N6B20OsR1HgFiPk_v50BaXBcQg6Kw9Cn
2.	ilkom.ramadiani@gmail.com	Ramadiani	Paper 61: The Development of Borneo Wildlife Game Platform	(IJACSA) International Journal of Advanced Computer Science and Applications, Vol.12, No.10, 2021	Q3	https://thesai.org/Downloads/Volume12No10/Paper_61-The_Development_of_Borneo_Wildlife_Game_Platform.pdf	https://thesai.org/Downloads/Volume12No10/Paper_61-The_Development_of_Borneo_Wildlife_Game_Platform.pdf
3.	ilkom.ramadiani@gmail.com	Ramadiani	THE INFLUENCE OF DIGITAL BUSINESS COURSES ON THE INTEREST OF INFORMATICS STUDENT TO BUILD STARTUP	jurnal Internasional (ON PROGRESS)	Paper ID: IHCRet - 22	http://ihcret.upm.edu.my/	http://ihcret.upm.edu.my/
4.	ilkom.ramadiani@gmail.com	Ramadiani	Decision Support System for Direct Cash Receiving Assistance Fund Using Multi Attribute Utility Theory Method	Prosiding Internasional	Scopus /IEEE	http://icicos.org/2021/	https://drive.google.com/drive/u/0/folders/1Wcgf4RLTfUjNpriNwxN1Y9XyZpBVUrWI
5.	ilkom.ramadiani@gmail.com	Ramadiani	Selection of Pencak Silat Athletes to Represent the Single Defense Arts Competition Using Multi Attribute Utility Theory	1570768268 Prosiding Internasional	Scopus /IEEE	http://ic2se.upiypk.ac.id/	https://drive.google.com/drive/u/0/folders/1Wcgf4RLTfUjNpriNwxN1Y9XyZpBVUrWI
6.	ilkom.ramadiani@gmail.com	Ramadiani	Kalimantan Wildlife Game Platform	HKI Program komputer	Terbit	https://e-hakcipta.dgip.go.id/index.php/c?code=YzBhYzEzMDMwY2M0QWJmZjg1MzM4N2E5MmlwZTAyMjQK	http://repository.unmul.ac.id/handle/123456789/7559
7.	ilkom.ramadiani@gmail.com	Ramadiani	Membangun Game Jemparingan Berbasis Android	HKI Program komputer	Terbit	https://e-hakcipta.dgip.go.id/index.php/c?code=NzY1MmZjZTJhYTkwMGJkZjZiNzhkZTA2OWZmN2lwZmIK	http://repository.unmul.ac.id/handle/123456789/7561
8.	ilkom.ramadiani@gmail.com	Ramadiani	Seleksi Bantuan Perumahan Swadaya	HKI Program komputer	Terbit	https://e-hakcipta.dgip.go.id/index.php/c?code=NzQ4YjU1MmEwNGE4YmNhMjZlZjYzYwMGlxZTY3ZjdhYzYK	http://repository.unmul.ac.id/handle/123456789/7562
9	ilkom.ramadiani@gmail.com	Ramadiani	Sistem Akademik Mobile Share (SAMShare)	HKI Program komputer EC00202156359 Tgl. Pengajuan, 21-10-2021	On progress	https://e-hakcipta.dgip.go.id/index.php/list/310036	https://e-hakcipta.dgip.go.id/index.php/list/310036
10	ilkom.ramadiani@gmail.com	Ramadiani	Sistem Akademik Mobile Share (SAMShare)	APLIKASI ELEARNING DAN MOBILE LEARNING	Terbit	http://www.ramadiani.id/elearning/guru/login	http://www.ramadiani.id/elearning/siswa/login

KESIMPULAN

Implementasi Merdeka Belajar di Universitas Mulawarman dipandu dengan pedoman khusus sehingga tidak menyimpang dari visi dan misi Universitas Mulawarman, serta tetap relevan dengan Pola Ilmiah Pokok Universitas Mulawarman. Hasil akhir implementasi program ini mampu menghasilkan sarjana yang tangguh, relevan dengan kebutuhan zaman yang diilhami dengan kearifan budaya masyarakat Kalimantan Timur, dan siap menjadi pemimpin dengan semangat nasionalisme dan kebangsaan yang tinggi, serta dapat memperkaya dan meningkatkan wawasan serta kompetensinya di dunia nyata sesuai dengan passion dan cita-cita setiap mahasiswa.